



**WACKER
NEUSON**
all it takes!

RTx SC3

Rodillos para zanjas



Rodillo vibratorio para zanjas con control remoto inteligente

El rodillo para zanjas RT es ideal para la compactación de excavaciones y una mayor anchura de cimientos, carreteras y aparcamientos. El RT muestra sus puntos fuertes especialmente en la compactación de suelos cohesivos. Los tambores de pata de cabra junto con la fuerza centrífuga regulable permiten obtener unos resultados óptimos. Los tambores están disponibles en dos anchuras distintas. El sistema de control remoto funciona con tecnología por infrarrojos para obtener la máxima seguridad: la máquina se detiene tan pronto como el usuario pierde el contacto visual con la máquina. El área de seguridad impide que el RT se acerque a más de 2 m del usuario. Compepec: Pantalla de fácil lectura del progreso de compactación relativo. Advertencias para sobrecarga y sobre compactación. Ajuste de brillo de las luces para coincidir con la luz de ambiente. Extremadamente robusto y fiable.

- La placa base no precisa ningún tipo de mantenimiento gracias al diseño autolubricante del accionamiento y el excitador. Esto permite incrementar su rentabilidad a lo largo de su vida útil.
- El excitador situado por debajo del eje de cada tambor permite una transferencia al suelo más eficiente de la energía de compactación, obteniendo así unos resultados de compactación óptimos. Además, la baja posición de los excitadores mejora la estabilidad de la máquina y reduce el riesgo de volcar.
- La junta articulada aumenta la maniobrabilidad alrededor de los elementos de construcción curvados, como las tapas de alcantarilla, sin arrancar el suelo que se acaba de compactar.
- El módulo de control del motor con indicadores LED controla las funciones de la máquina como la presión del aceite, nivel del radiador, temperatura del motor, bujía incandescente, batería y capacidad del filtro de aire.
- El modelo RTx ofrece unos tambores flexibles que permiten una conversión práctica de 82 cm (32 in) a 56 cm (22 in). Las ampliaciones, fáciles de extraer, disponen de un sistema de montaje central que protege los pernos e impide que



**WACKER
NEUSON**
all it takes!

sufran daños durante el funcionamiento.

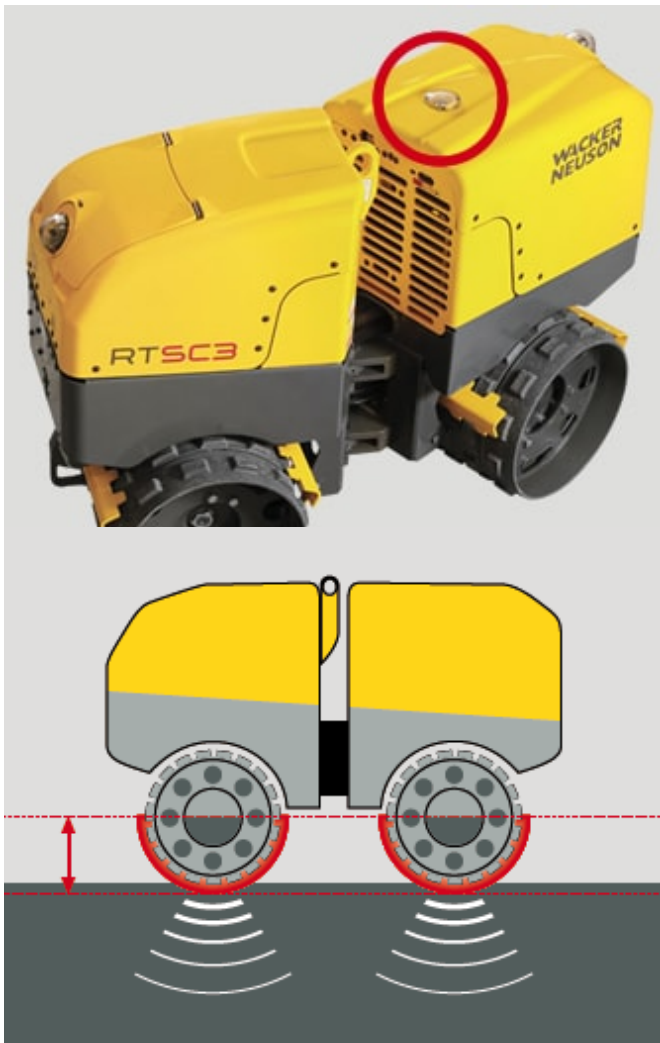

Un excitador situado debajo del eje de cada tambor supone: una transferencia más eficiente de la energía de compactación hacia el suelo y una mejora de la estabilidad de la máquina.

Tercer receptor de infrarrojos

Un receptor de infrarrojos colocado en un lugar prominente de la parte superior del rodillo para zanjas garantiza el mantenimiento del contacto con el control remoto de forma permanente, incluso en la entibación de zanjas.

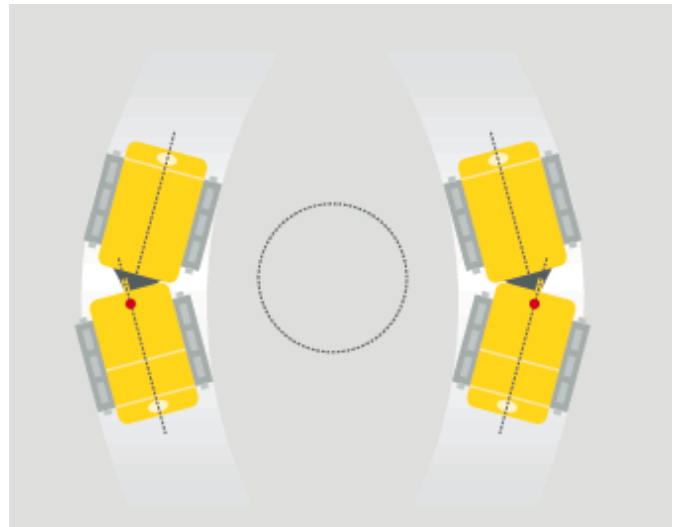

La junta articulada permite un funcionamiento continuo alrededor de elementos de construcción curvados.



Compatec - control de compactación

La versión del modelo RTX-SC3 viene equipada con Compatec, el control de compactación de Wacker Neuson.

Si el número de luces ya no aumenta, entonces se ha alcanzado la máxima compactación del suelo posible con esta unidad.



**WACKER
NEUSON**
all it takes!

**Datos técnicos**

	RTx-SC2	RT 82-SC2	RTKx-SC3	RTK82-SC3
Características operativas				
Peso de servicio kg	1.495	1.366	1.467	1.422
L x A x H mm	1853 x 820 x 1230	1853 x 820 x 1230	1853 x 820 x 1270	1853 x 820 x 1270
Diámetro del tambor mm	520	520	520	520
Anchura Drum mm	560 / 820 *	820	560 / 820 *	820
Fuerza centrífuga (mín.) kN	34,2	34,2	34,2	34,2
Fuerza centrífuga (máx.) kN	68,4	68,4	68,4	68,4
Frecuencia Hz	41.7	41.7	41.7	41.7
Carga lineal estática (por tambor) N/mm	10,2	9,1	9,8	9,2
Carga lineal dinámica (por tambor) N/mm	45	45	45	45
Velocidad de desplazamiento Marcha de avance km/h	2,5	2,5	2,5	2,5
Velocidad de desplazamiento Marcha atrás km/h	2,5	2,5	2,5	2,5
Radio de giro interior mm	1.600	1.600	1.600	1.600
Rendimiento superficial máx. (según la consistencia del suelo) m ² /h	990	990	990	990
Capacidad de ascenso máx. (sin vibración) %	50	50	50	50
Capacidad de ascenso máx. (con vibración) %	45	45	50	50
Datos del motor				
Tipo de motor	Motor diésel de tres cilindros refrigerado por agua y con arranque eléctrico	Motor diésel de tres cilindros refrigerado por agua y con arranque eléctrico	Water-cooled 3-cylinder diesel engine with electric starter	Water-cooled 3-cylinder diesel engine with electric starter
Fabricante del motor	Kohler KDW 1003	Kohler KDW 1003	Kubota D902	Kubota D902
Cilindrada cm ³	1.028	1.028	898	898
Rendimiento de servicio (DIN ISO 3046) kW	14,8	14,8	15,5	15,5
Revoluciones Funcionamiento 1/min	3.000	3.000	3.000	3.000
Tipo de combustible Contenido en azufre bajo/muy bajo	Diésel	Diésel	Diesel	Diesel
Consumo de combustible l/h	4,5	4,5	4,5	4,5
Capacidad del depósito l	24	24	24	24

*RTx model drums can be configured for 32in (820mm) or 22in (560mm) width.



**WACKER
NEUSON**
all it takes!

Nota

La disponibilidad de cada producto puede variar de país a país. Es posible que la información /productos no estén disponibles en tu país. Para más información sobre la potencia del motor, consulte las instrucciones de uso. La potencia de salida efectiva puede variar en función de las condiciones de funcionamiento.

Sujeto a modificaciones y a errores de impresión. Ilustraciones aproximadas.

Copyright © 2017 Wacker Neuson SE.