

Power Wave[®] C300

Procesos

Electrodo revestido, TIG CD, TIG CD Pulsado, MIG, MIG Pulsado, Alambre Tubular

Número del producto

K2675-2 Power Wave[®] C300
K2774-2 Power Wave[®] C300 Acero Ready-Pak[®]
K2774-4 Power Wave[®] C300 Multiprocesos Educativo Ready-Pak[®]

Las especificaciones completas están en la parte posterior

Voltaje de entrada

Trifásica 50/60: 208/220-230/380-415/460/575
Monofásica 50/60: 208/220-230

Corriente de alimentación a la salida nominal

Trifásica / 40% del ciclo de trabajo: 30/28/16/14/11 A
Monofásica / 40% del ciclo de trabajo: 53/48/29

Rango de salida de 5 a 300 A

Rango de velocidad de alimentación de alambre de 50 a 700 ppm

Salida nominal

300 A/29 V/40%
250 A/27 V/100%

Peso

100 lb (47,6 kg)

Dimensiones (A x A x P)

18,8 x 14 x 27,4 in.
(478 x 356 x 696 mm)

Portátil. Potente. Compacta. ¡Una máquina lo hace todo!

La Power Wave[®] C300 es una avanzada fuente de energía compacta de multiprocesos con un alimentador de alambre integrado. Es ideal para soldar en una amplia variedad de materiales, incluyendo aluminio, acero inoxidable, y materiales de níquel – donde el desempeño del arco es crítico.

CARACTERÍSTICAS

- ▶ **La tecnología PowerConnect™ (Patente en trámite)** – Se ajusta automáticamente a la energía de entrada desde 200 hasta 600 V, a 50 o 60 Hz, monofásica o trifásica. La salida de soldadura permanece constante para todo el rango de voltaje de entrada.
- ▶ **Módulo de energía Tribrid™** – Excepcional desempeño de soldadura con alto factor de potencia y eficiencia.
- ▶ **CheckPoint™ y Production Monitoring™ 2.2** – Utilice su servidor o su servidor en la nube para ver o analizar los datos de soldadura en casi cualquier dispositivo – computadora de escritorio, laptop, iPhone[®] o iPad[®], Blackberry[®] entre otros. Dé seguimiento al uso del equipo, almacene datos de soldadura, configure límites de falla y más.
- ▶ **Caja compacta y duradera** - Clasificada IP23 para resistir ambientes agresivos.
- ▶ **Antorcha TIG y solenoide de pistola de carrete integrados** - Facilita el cambio rápido de soldadura TIG u operación de pistola de carrete.

APLICACIONES

- ▶ Construcción
- ▶ Tecnología aeroespacial
- ▶ Fabricación
- ▶ Automotriz
- ▶ Producción
- ▶ Capacitación en soldadura



QUÉ INCLUYE

K2675-2 La unidad básica incluye:

- ▶ Juego de rodillo, .035 pulg./0.45 pulg. (0,9/1,2 mm)
- ▶ Cable de alimentación, 10 pies (3,0 m)
- ▶ Cable de trabajo y pinza, 10 pies (3,0 m)

ENTRADA SALIDA



Garantía extendida de dos años disponible en los EE.UU. y Canadá



CONTROLES CLAVE

VISTA FRONTAL

- 1. Velocidad continua de alimentación de alambre (WFS)/ Control de corriente** – Ajusta WFS para MIG y alambre tubular; ajusta la corriente para electrodo de varilla o TIG.
- 2a. Modo de soldadura** – Elija entre más de 56 modos estándares de soldadura.
- 2b. Búsqueda de modo de soldadura** – Busque un modo adecuado en base al material, proceso, gas de protección y otros parámetros.
- 3. Control continuo de voltaje/recorte** – Ajuste el voltaje para MIG y para alambre tubular; ajuste la longitud del arco (recorte) para MIG por pulsos.
- 4. Opciones de procesos avanzados** – Controle los ajustes de antes y después de la soldadura para optimizar el arranque y paro del arco.
- 5. Preajustes de memoria** – Almacene hasta 8 procedimientos personalizados de soldadura.
- 6. Interruptor On/Off de energía** – Protegido de los elementos.

- 7. 2 pasos/4 pasos** – Para tener la capacidad de interbloqueo del gatillo.
- 8. Procedimiento dual** – Cambiar entre dos procedimientos de soldadura durante la soldadura.
- 9. Control UltimArc™** – Ajuste las características conforme a sus preferencias personales.

VISTA TRASERA

- 10. Conexión Ethernet**
- 11. Mangos reversibles** – Protege los controles y ayuda a la transportación por dos personas por todo el taller o el lugar.
- 12. Conexión externa del gas de protección** – Para GTAW (TIG) o pistolas de carrete.
- 13. Conexión externa de gas de protección** – Para GMAW (MIG) y FCAW.
- 14. Conexión del cable de alimentación**

Vista lateral

- 15. Brazo de presión de impulso de alambre** – Regla calibrada que se usa para variar la presión de impulso en el alambre para diferentes alambres, pistolas o aplicaciones.
- 16. 5/8 in. Conexión de gas de protección (15,9 mm)** – Para conectar antorcha TIG o pistola de carrete.
- 17. Enchufe de control remoto universal de 12 pines**: para conectar el control remoto de salida, pistola de carrete o pistola push-pull.
- 18. Interruptor de purga de pulgada/gas**
- 19. Enchufe de gatillo de pistola MIG de 4 pines**
- 20. Perno de polaridad positiva**
- 21. Perno de polaridad negativa**
- 22. Buje de pistola** – conexión de pistola de bronce con bronce.
- 23. Tornillo manual** – Utilizado para asegurar la pistola de soldadura.

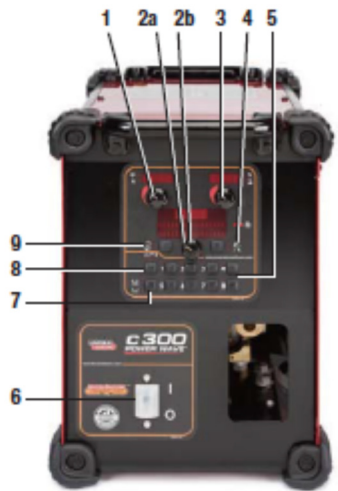

Vista frontal



Vista posterior

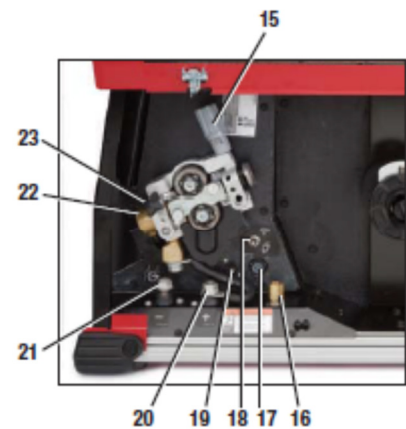

Vista lateral

QUÉ INCLUYE

Paquete Ready-Pak® Acero incluye:

- Unidad básica K2675-2 Power Wave® C300
- Carretilla inferior de almacenaje K2734-2
- K2951-2-6-45 Paquete de pistola Magnum® PRO Curve™ 300 con consumibles frontales Magnum® PRO
- Flujómetro regulador Harris® y manguera

Ordene K2774-2

Paquete Ready-Pak® educativo de proceso múltiple incluye:

- Unidad básica K2675-2 Power Wave® C300
- Carretilla inferior de almacenaje K2734-2
- K2951-2-6-45 Paquete de pistola Magnum® PRO Curve™ 300 con consumibles frontales Magnum® PRO
- K2505-3 Adaptador de antorcha TIG Twist Mate™ a perno
- K1782-12 Antorcha TIG PTA-17 Pro-Torch con cable Ultra-Flex™, 12 ft. (3,7 m), 1 pza.
- K1622-1 Adaptador de antorcha Twist Mate™
- KP508 Juego de partes para antorchas de la Serie PTA-17
- Flujómetro regulador Harris® y manguera
- K870-2 Amptrol™ de pie con 12 pines
- K2374-1 Portaelectrodo de electrodo de varilla y cable (incluye conector Twist Mate™)

Ordene K2774-4



Módulo de energía Tribrid™

El módulo de poer Tribrid™ con Patente en trámite presenta la tecnología PowerConnect™ de Lincoln Electric, la tecnología Planar Transformer™, y salida de 120 kHz para proporcionar un excepcional desempeño de soldadura manteniendo un alto factor de potencia y eficiencia.



Controles digitales de alta velocidad iARC™

Los controles digitales de soldadura iARC™ (Intelligent Architecture for Regulation and Control) son más de 10 veces más rápidos que la previa generación, con 128 veces más de memoria RAM, y 8 veces más de memoria flash. También presenta Un Ethernet Full Duplex de 100 Mbps para soportar el Production Monitoring™ 2.2 de Lincoln Electric.



CheckPoint™ y Production Monitoring™ 2.2

Las soluciones CheckPoint™ de servidor en la nube y entrega móvil, junto con Production Monitoring™ 2.2 con base en la red de la empresa, son las colecciones de datos de soldadura y herramientas de monitoreo más avanzadas en la industria de la soldadura, lo que permite a los fabricantes analizar sus operaciones y procesos de soldadura. Estas herramientas pueden proporcionar los datos necesarios para esfuerzos de ISO, Seis Sigma, control estadístico de procesos (SPC), entrega de costo de calidad (QCD), efectividad total del equipo (OEE) y de manufactura esbelta. Se ofrece la edición estándar de CheckPoint™ sin cargo con cada compra de Power Wave®. También está disponible una edición Premium por suscripción con capacidades avanzadas.

JUEGOS DE RODILLOS DE IMPULSO		
Tamaño de alambre		NÚMERO DE ORDEN
Sólido	.023 - .030 in. (0,6-0,8 mm)	KP1696-030S
	.035 in. (0,9 mm)	KP1696-035S
	.035/.045 in. Combinación	KP1696-1 ⁽¹⁾
	.040 in. (1,0 mm)	KP1696-2
Con núcleo	.045 in. (1,2 mm)	KP1696-045S
	.035 in. (0,9 mm)	KP1697-035C
Aluminio	.045 in. (1,2 mm)	KP1697-045C
	.035 in. (0,9 mm)	KP1695-035A
	3/64 in. (1,2 mm)	KP1695-3/64A

(1) Incluido con la K2675-2 máquina básica

ACCESORIOS RECOMENDADOS

OPCIONES GENERALES

Cubierta de lona

Proteja su máquina cuando no esté en uso. Hecha de una atractiva lona roja que es retardante del fuego, resistente al moho y repelente al agua. Se ajusta a una máquina con o sin cilindro de gas en el estante de cilindro.

Ordene K2378-1

Carretilla inferior de almacenaje

Para fácil movilidad en el taller. Proporciona una plataforma para el cilindro del gas de protección, y un práctico cajón de almacenamiento. También es compatible con K2675-1 Power Wave® C300.

Ordene K2734-2

Adaptador de 6 a 12 pines

Utilizado para adaptar los controles remotos existentes de 6 clavijas como el K870, K857, y el K963-3 al nuevo conector de 12 pines.

Ordene K2909-1

Adaptador de 7 a 12 pines

Utilizado para conectar pistolas push-pull de 7 pines como la Python®-Plus al nuevo conector de 12 pines.

Ordene K2910-1

OPCIONES DE ELECTRODO REVESTIDO

Juego de accesorios

Juego completo para soldadura con electrodo de varilla. Incluye cable de electrodo de 30 ft. (9,1 m), cable de trabajo de 25 ft. (7,6 m), careta, pinza de trabajo, y portaelectrodo. 150 A.

Ordene K875

Control remoto de salida con conector universal de 12 pines

Consiste de una caja de control con la elección de dos longitudes de cable. Permite el ajuste remoto de la salida.

Ordene K857-2 para 25 ft. (7,6 m)

OPCIONES TIG

PTA-17 150 A

Antorcha TIG enfriada por aire

Ordene K1782-2 para una longitud de 12,5 ft. (3,8 m), 2 cables
Ordene K1782-4 para una longitud de 25 ft. (7,6 m), 2 cables

Antorcha TIG PTA-26 200 A enfriada por aire

Ordene K1783-2 para una longitud de 12,5 ft. (3,8 m), 2 cables
Ordene K1783-4 para una longitud de 25 ft. (7,6 m), 2 cables

Juegos de partes

Los juegos de partes Magnum® proporcionan todos los accesorios para antorcha necesarios para empezar a soldar. El juego de partes contiene boquillas, cuerpos de boquilla, una tapa trasera, toberas de alúmina y tungstenos en diversos tamaños, todo empacado en una caja resellable fácil de llevar.

Ordene KP508 para PTA-17

Ordene KP509 para PTA-26

Amptrol™ de pie con conector universal de 12 pines

Proporciona 25 ft. (7,6 m) de control remoto de la corriente para soldadura TIG.

Ordene K870-2

Amptrol™ de mano con conector universal de 12 pines

Proporciona 25 ft. (7,6 m) de control remoto de la corriente para soldadura TIG.

Ordene K963-4

Interruptor de arranque de arco

Necesario si no se usa un Amptrol™ al soldar con TIG. Viene con un cable de 25 ft. (7,6 m). Se ajusta a la antorcha TIG para un conveniente control con el dedo. (Requiere adaptador K2909-1 de 12 pines a 6 pines).

Ordene K814

Antorcha TIG Twist Mate™ a cable adaptador de perno, 2 ft. (0,61 m)

Manguera de gas

Utilizado para conectar una antorcha TIG de una pieza y el conector Twist Mate™ a la Power Wave® C300 y al solenoide TIG.

Ordene K2505-3



ACCESORIOS RECOMENDADOS



OPCIONES DE ALIMENTADOR DE ALAMBRE

Adaptador Fast-Mate™

Permite a las pistolas con un extremo trasero tipo Fast-Mate™ que se conecten a una Power Wave® C300.

Ordene K489-8



Pistola de carrete Magnum® 250LX

280 A, 60% del ciclo de trabajo. Alimenta alambre de aluminio de .025-3/64 in. (0,6-1,2 mm) de diámetro en carretes de 2 lb (0,9 kg). Con control remoto de velocidad de alimentación de alambre. Cable de 25 ft. (7,6 m). Requiere adaptador K2910-1 de 12 pines a 7 pines.

Ordene K2490-1



Extensión de cable de control de pistola de carrete Magnum® 250LX

Extienda el alcance de su pistola de carrete. Cuenta con un conector hembra de 7 pines tipo MS en el extremo de la pistola de carrete y un conector macho de 7 pines tipo MS en el extremo de la fuente de energía.

extensión de 25 ft. (7,6 m).

Requiere adaptador K2910-1 de 12 pines a 7 pines.

Ordene K2519-1



Pistolas Push-Pull enfriadas por aire con mango Cougar™

Las pistolas push-pull Cougar™ están diseñadas para aquellos operadores que prefieren un diseño de mango de pistola para fabricación o producción con soldadura de aluminio. Tiene un mango Sure-Grip™, potenciómetro integrado con alivio de tensión y de varias vueltas. Clasificada a 300 A a 60% del ciclo de trabajo c/Argón. Requiere adaptador K2910-1 de 12 pines a 7 pines.

Ordenar

K2704-2 enfriada por aire, 25 ft. (7,6 m)

K2704-3 enfriada por aire, 50 ft. (15,2 m)



Python®-Plus Pistola Push-Pull enfriada por aire

La pistola push-pull Python®-Plus presenta el mismo gran desempeño y ergonomía que la Python® estándar pero cuenta con la parte trasera estilo Magnum® para su fácil conexión sin un adaptador. El diseño ergonómico del mango, los controles dactilares y el infalible ajuste hacen que la Python® sea la pistola con cuello de ganso más avanzada del mercado. La pistola Python®-Plus con barril estándar enfriado por aire está clasificada a 200 A a 100% del ciclo de trabajo, 250 A a 50% del ciclo de trabajo. Requiere adaptador de 7 pines a 12 pines (K2910-1).

Ordene K3038-1 para 15 ft. (4,5 m)

Ordene K3038-2 para 25 ft. (7,6 m)

Ordene K3038-3 para 50 ft. (15,2 m)

Extractores de emanación de soldadura

Lincoln Electric ofrece una amplia variedad de soluciones ambientales de extracción de emanaciones, que van desde los sistemas portátiles que se transportan fácilmente sobre ruedas hasta sistemas centrales de taller, que dan servicio a varias estaciones dedicadas de soldado.

Solicitar la Publicación MC08-70

ESPECIFICACIONES DEL PRODUCTO

Nombre del producto	Número del producto	Energía de entrada Voltaje/fase/Hertz	Corriente/Voltaje/Ciclo de trabajo de salida nominal	Corriente de alimentación a la salida nominal	Rango de velocidad de alimentación de alambre ppm (m/min)	Rango de tamaño de alambre en pulgadas (mm)	A x A x P pulgadas (mm)	Peso neto en libras (kg)
Power Wave® C300	K2675-2	Trifásica 50/60 208/220-230/380-415/460/575	300 A/29 V/40% 250 A/27 V/100%	Trifásica / 40% del ciclo de trabajo: 30/28/16/14/11 ^a	50-700 (1,27-17,8)	Sólido: .023-.045 (0,6-1,2) Con núcleo: .035-.045 (0,9-1,2)	18,8 x 14 x 27,4 (478 x 356 x 697)	100 (47,6)
Power Wave® C300 Acero Paquete Ready-Pak®	K2774-2	Monofásica 50/60: 208/220-230		Monofásica / 40% del ciclo de trabajo: 53/48/29 A			40,2 x 24 x 45,2 (1021 x 609 x 1148)	180 (81,6)
Power Wave® C300 PaqueteReady-Pak® educativo de proceso múltiple	K2774-5							

Para obtener los mejores resultados al soldar con equipo Lincoln Electric, utilice siempre consumibles de Lincoln Electric. Visite www.lincolnelectric.com para obtener más detalles.

POLÍTICA DE SERVICIO AL CLIENTE

El negocio de The Lincoln Electric Company es la fabricación y venta de equipo y consumibles de soldadura y equipo de corte de alta calidad. Nuestro desafío es satisfacer las necesidades de nuestros clientes y superar sus expectativas. En ocasiones los clientes pueden solicitar a Lincoln Electric información o consejos sobre el uso de nuestros productos. Nuestros empleados responden a las consultas lo mejor que pueden con base en la información que se les proporciona los clientes y en el conocimiento que pueden tener con respecto a la aplicación. Sin embargo, nuestros empleados no están en la posición de verificar la información proporcionada ni de evaluar los requisitos de ingeniería de un proyecto de soldadura en particular. Por eso, Lincoln Electric no garantiza ni asume ninguna responsabilidad con respecto a dicha información o consejo. Además, la expresión de dicha información o consejo no crea, expande ni altera ninguna garantía sobre nuestros productos. Cualquier garantía expresa o implícita que pudiera surgir de la información o el consejo, incluyendo cualquier garantía implícita de comerciabilidad o cualquier garantía de idoneidad para el propósito particular de un cliente se rechaza específicamente.

Lincoln Electric es un fabricante responsable, pero la selección y el uso de los productos específicos vendidos por Lincoln Electric están únicamente dentro del control del cliente y son de su exclusiva responsabilidad. Muchas variables que están fuera del control de Lincoln Electric afectan los resultados obtenidos al aplicar estos tipos de métodos de fabricación y requisitos de servicio.

Sujeto a cambios: esta información es precisa hasta donde sabemos al momento de la impresión. Por favor consulte www.lincolnelectric.com para ver información actualizada.

