

CARMIX®

4x4 mixers & dumpers

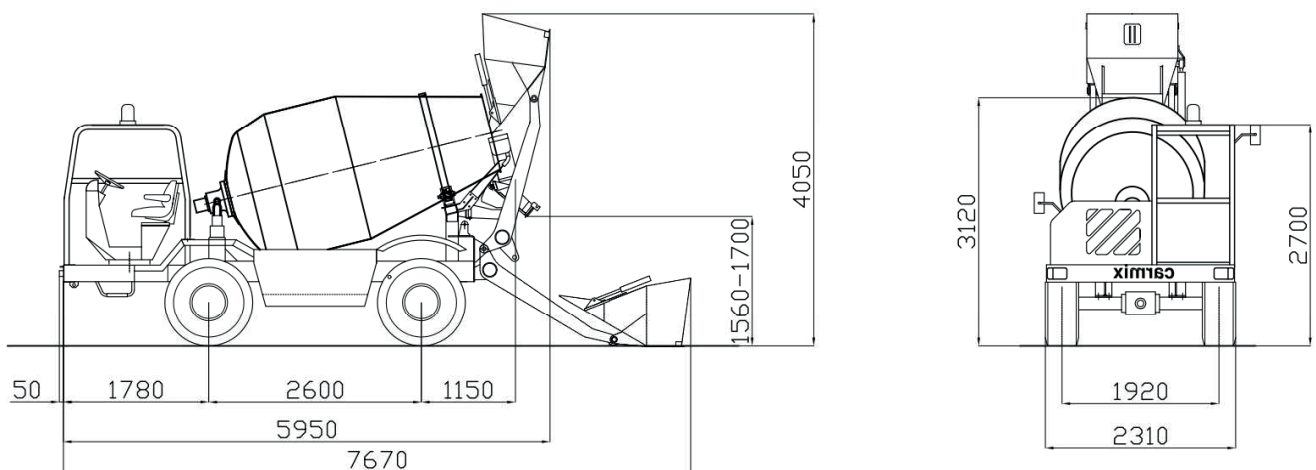

follow us on:



carmix.com

CARMIX 45FX



HORMIGONERA: Capacidad 6050 litros. Producción 4.5m³ por amasado. Doble hélice, tapa registro para vaciar en caso de emergencia. Regulación de la velocidad de amasado y descarga con independencia de la velocidad de giro del motor diésel. Descarga por inversión de giro.



MOTOR: Perkins 1104D-D44 TA Stage 3A Tier 3 – Turbo-Diésel, 4 cilindros refrigerado por agua. Potencia calibrada 83 kW (111 HP) a 2300 rpm.



TRANSMISIÓN: Hidrostática Bosch-Rexroth. La bomba y el motor, ambas de cilindrada variable, transmiten la fuerza a los grupos diferenciales a través de un cambio de 2 velocidades (trabajo y traslado). Tracción integral y dirección en las 4 ruedas.



EJES: Comer con frenos de disco en baño de aceite y eductores hepaticoidales finales.



VELOCIDAD: En trabajo 0 a 10 Km/h, en desplazamiento 0 a 25 Km/h. Servomando eléctrico.



PUESTO DE CONDUCCIÓN: Canopy ROPS FOPS. Asiento reversible 180° con inversión automática del circuito de dirección.



SISTEMA HIDRÁULICO: 3 circuitos independientes. Dos bombas de caudal variable para la transmisión hidrostática y para la rotación de la cuba, una bomba hidráulica para los movimientos restantes. Filtro de aspiración y de retorno. Intercambiador tipo agua/aceite-aire.



PALA CARGADORA: Capacidad real por cargo 600 litros. Dotada de trampilla accionada hidráulicamente.



CANALETA DE DESCARGA: Giratoria e inclinación hidráulica.



SISTEMA DE AGUA: Totalmente autónomo, bomba autoaspirante accionada por motor hidráulico. Cuentalitros, toma de agua para limpieza. Bomba independiente de alta presión para limpieza (opcional).



PENDIENTE: 30% superable a plena carga.



FRENOS: de disco múltiple en baño de aceite, situados en el interior de los diferenciales. Con circuito doble e independiente. Freno de estacionamiento negativo hidráulico.



NEUMATICOS: Tipo industrial, todo terreno 16/70-20 PR14.



DIRECCIÓN: Hidrostática tipo "Load Sensing". Radio de giro: interno 1800mm., externo 3800mm.



SISTEMA ELÉCTRICO: 12 Volt. Batería 120 Ah para arranque motor y sistema normalizado de luces para circulación por carretera. Desconectador de batería de seguridad.



CAPACIDAD DEPÓSITOS: Agua 2x590 litros. Diésel: 130 litros. Aceite hidráulico: 80 litros.



CHASIS: Construido con perfil de acero para trabajo en todo terreno.



PESO: Total 7000 kg. distribuido a proporción sobre los dos ejes.



SEGURIDAD: La máquina cuenta con las válvulas necesarias de bloqueo para la máxima seguridad del operador.



MANUALES: La máquina está equipada con los Manuales de Uso y Mantenimiento, y el de la Piezas de repuestos según las normas CE.